

Manuale di istruzioni

Accessori per Careclave



IT

Gentile cliente!

La ringraziamo per la fiducia accordataci acquistando questo prodotto MELAG. MELAG, un'azienda a gestione familiare, ha sempre concentrato fin dalla fondazione nel 1951 tutto il proprio impegno sui prodotti per la cura dell'igiene in ambulatorio e in ambiente clinico, punto di forza e core business della nostra attività. La costante ricerca della massima qualità, dell'eccellenza a livello funzionale, di sicurezza e di innovazione ci ha permesso di diventare leader mondiali nel settore della preparazione e sterilizzazione degli strumenti medicali e dell'igiene.

Nei nostri prodotti cercate giustamente una qualità e affidabilità di prodotto ai massimi livelli. Mettendo in pratica giorno dopo giorno i principi base della filosofia aziendale "**competence in hygiene**" e "**Quality – made in Germany**", siamo certi di soddisfare le vostre aspettative. Il nostro sistema di gestione della qualità certificato a norma EN ISO 13485 viene monitorato mediante audit annuali da parte di un istituto di controllo indipendente. Tali controlli assicurano che i prodotti MELAG sono realizzati e testati secondo i più rigorosi criteri di qualità!

La Direzione Generale e l'intero staff MELAG.

Indice



1 Note generali	4
Simboli utilizzati nel manuale	4
Regole di marcatura.....	4
2 Sicurezza	5
3 Carebox	6
Uso conforme.....	6
Descrizione	6
Manutenzione ordinaria.....	7
Ricambi	7
4 Adattatori per Carebox	8
Adattatori generici	8
Adattatori per strumenti di trasmissione.....	8
Adattatore per punte a ultrasuoni e punte Air Scaler	10
Installazione adattatore.....	11
Istruzioni di installazione dell'adattatore per attacco Midwest (foro 4/5).....	12
Istruzioni di installazione dell'adattatore M8 x 1, eccentrico	13
5 Dispositivo di misura	14
Uso conforme.....	14
Descrizione	14
Manutenzione.....	14
Dati tecnici.....	14
6 Rack di supporto per il carico della camera di sterilizzazione	15
Uso conforme dell'apparecchio.....	15
Istruzioni di sicurezza.....	15
Utilizzo.....	15
Pulizia e cura.....	17
Accessori e ricambi.....	18
7 Smaltimento	19

1 Note generali



Leggere attentamente il manuale di istruzioni prima di mettere in servizio gli accessori. Questo manuale di istruzioni contiene importanti avvertenze di sicurezza. Accertarsi di avere sempre accesso alla versione digitale o stampa del manuale di istruzioni.

Se il manuale di istruzioni non dovesse essere più leggibile, danneggiato o perso, è possibile scaricarlo una nuova copia dal centro download MELAG su www.melag.com.

Simboli utilizzati nel manuale

Simbolo	Definizione
	Identifica una situazione di possibile pericolo che, in caso di mancato rispetto dell'avvertenza, può comportare lesioni, anche molto gravi e pericolose per l'incolumità delle persone.
	Identifica una situazione di possibile pericolo che, in caso di mancato rispetto dell'avvertenza, può comportare danni agli strumenti, agli arredi dell'ambulatorio o all'apparecchio.
	Indica che le informazioni riportate sono importanti.

Regole di marcatura

Esempio	Definizione
Programma universale	I termini o gruppi di termini visualizzati sul display dell'apparecchio sono contrassegnati come diciture del display.
	Presupposti per le seguenti istruzioni operative.
	Informazioni su un comportamento sicuro.

2 Sicurezza



Osservare le indicazioni di sicurezza riportate nel manuale di istruzioni Careclave per l'installazione, il funzionamento e la manutenzione degli accessori Careclave. Utilizzare gli accessori solo per il Careclave. Il mancato rispetto delle indicazioni di sicurezza può causare lesioni personali e/o danni al dispositivo.

3 Carebox

Uso conforme

Articolo	Cod. art.
Carebox Blue	ME10708
Carebox Green (verde)	ME10704

Il Carebox Blue/Green serve per la preparazione di strumenti e corpi cavi nel Careclave 618. Gli strumenti devono essere fissati agli appositi adattatori. Non è possibile eseguire la preparazione di strumenti non fissati agli adattatori.

Il Carebox Blue serve per la preparazione degli strumenti che richiedono l'applicazione di olio.

Il Carebox Green (verde) serve per la preparazione di strumenti e corpi cavi che non richiedono l'applicazione di olio.



NOTA

Per maggiori dettagli sull'uso consultare il manuale di istruzioni Careclave.

Descrizione

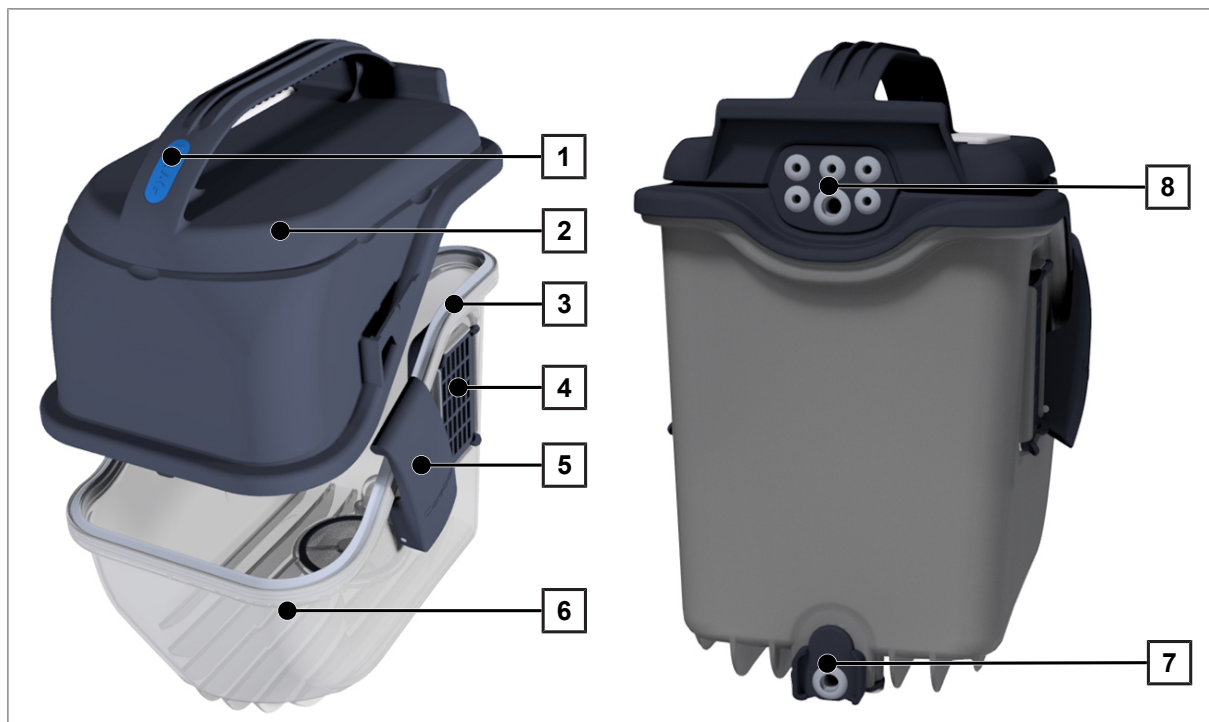

- 1 Colore identificativo Carebox Blue/Green
- 2 Parte superiore Carebox (con adattatore)
- 3 Guarnizione alloggiamento
- 4 Filtro per sostanze (dietro la copertura)

- 5 Chiusura
- 6 Parte inferiore Carebox (con filtro Carebox)
- 7 Guarnizione per sostanze parte inferiore Carebox
- 8 Guarnizioni per sostanze parte superiore Carebox

Manutenzione ordinaria

Gli interventi di manutenzione seguenti sono descritti nel manuale di istruzioni Careclave.

Intervallo	Intervento	Componenti dell'apparecchio
Giornalmente	Controllare il grado di sporco del Carebox e pulire all'occorrenza	Carebox
	Controllare il grado di sporco del filtro del Carebox e pulire all'occorrenza	Parte inferiore Carebox
	Controllare il grado di usura e l'integrità degli o-ring degli adattatori e sostituire all'occorrenza	Parte superiore Carebox
	Eeguire il controllo visivo delle guarnizioni (guarnizione alloggiamento e guarnizioni per sostanze) e sostituire all'occorrenza	Carebox
Ogni settimana	Pulizia	Carebox

Ricambi

Componenti del dispositivo	Articolo	Cod. art.
Parte inferiore Carebox	Filtri (12 pz.)	ME21412
Parte inferiore Carebox	Guarnizione alloggiamento	ME21404
Parte superiore Carebox Parte inferiore Carebox	Set di guarnizioni sostanze per Carebox: 2 guarnizioni per sostanze grandi 5 guarnizioni per sostanze piccole	ME21465
Parte inferiore Carebox	Filtro Carebox	ME10701

4 Adattatori per Carebox

Adattatori generici

Adattatori per attacchi non utilizzati

Cod. art. ME02603



Adattatori per canali spray esterni (incl. 1 m di tubo flessibile)

Cod. art. ME21914



Adattatore M8 x 1, eccentrico per Carebox Green

Cod. art. ME22407



Adattatori per strumenti di trasmissione

Finalità

Gli adattatori servono per la pulizia interna degli strumenti di trasmissione.

Adattatore per turbine KaVo (MULTiflex)

Cod. art. ME02601



Adattatore per turbine Sirona

Cod. art. ME02602



Adattatore per Sirona T1 Classic

Cod. art. ME02604

**Adattatore per turbine W&H (Roto Quick)**

Cod. art. ME02605

**Adattatore per KaVo/BienAir teste WS**

Cod. art. ME02606

**Adattatore per attacco ISO (giunto INTRA)**

Cod. art. ME02607

**Adattatore per turbine BienAir**

Cod. art. ME02608

**Adattatore per attacco Midwest (foro 4/5)**

Cod. art. ME02609



Adattatore per punte a ultrasuoni e punte Air Scaler

Finalità

Gli adattatori servono per la pulizia interna delle punte a ultrasuoni e Air Scaler (come gli inserti ZEG).

Adattatore per punte M3,0 x 0,5 mm, filettatura esterna

Cod. art. 80750

Compatibile con:

KaVo SONOsoft, PiezoLUX | **EMS** Piezon/Piezon LED | **W&H** Piezo Scaler: Tigon, Tigon+, Pyon 2 chirurgia: Piezomed | **Komet** PiezoLine EM1, PiezoLine KA1, PiezoLine KA2 | **NSK** Varios EMS | **Mectron** Multipiezo, PiezoSmart, Micropiezo, Compact Piezo | **Hu-Friedy** Piezo serie E (EMS)



Adattatore per punte M3,6 x PH1,5 P0,5, filettatura interna

Cod. art. 80751

Compatibile con:

KaVo SONICflex quick 2008



Adattatore per punte M3,0 x 0,35 mm, filettatura esterna

Cod. art. 80752

Compatibile con:

KaVo PiezoLED, PiezoSoft



Adattatore per punte M3,5 x 0,35 mm, filettatura interna

Cod. art. 80755

Compatibile con:

Planmeca | **LM** ProPower



Adattatore per punte M3,0 x 0,6 mm, filettatura esterna

Cod. art. 80756

Compatibile con:

Acteon (Satelec) Newtron, Suprasson | **NSK** Varios NSK, Satelec | **Hu-Friedy** Piezo serie S (NSK, Satelec, Hu-Friedy) | **Ultradent** Newtron



Adattatore per punte M3,5 x 0,6 mm, filettatura interna

Cod. art. 80760

Compatibile con:

Sirona SIROSON, SIROSONIC, PerioSonic | **Komet** PiezoLineSI1 | **Dürr** Vector Scaler



Adattatore per punte M3,0 x 0,5 mm, filettatura interna

Cod. art. 80790

Compatibile con:

KaVo SONICflex 2000, 2003 | **EMS** Piezon/Piezon LED | **Sirona** SIROAIR L | **W&H** Air Scaler: Proxeo, Synea, Alegra | **Komet** SonicLine: Komet SF1LM | **NSK** Air Scaler: Ti-Max S970, AS2000



Installazione adattatore

Per un utilizzo in sicurezza osservare quanto segue:

- Il serve per la preparazione degli strumenti che richiedono l'applicazione di olio.
- Il serve per la preparazione degli strumenti che non richiedono l'applicazione di olio.
- Usare solo accessori originali.

I punti seguenti devono essere soddisfatti o presenti:

- ✓ Usare gli adattatori per gli strumenti di trasmissione, gli strumenti a corpo cavo o i raccordi non utilizzati.
- ✓ Usare per ogni adattatore una nuova rondella di tenuta, un nuovo o-ring e nuove viti.
- ✓ Usare un cacciavite TX6.

1. Svitare e rimuovere le viti dell'adattatore presente.



2. Estrarre l'adattatore.

3. Rimuovere la rondella di tenuta e gli eventuali residui. Assicurarsi di non graffiare la superficie di tenuta del Carebox.

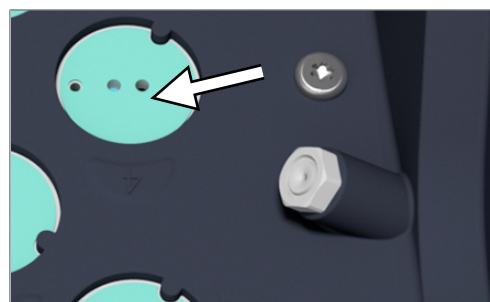

4. Applicare la nuova rondella di tenuta orientandola secondo la tacca e lo schema di foratura.

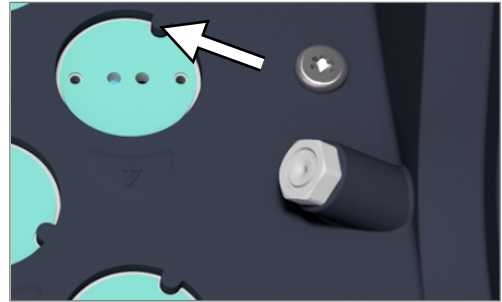

5. Applicare un nuovo o-ring nell'adattatore.

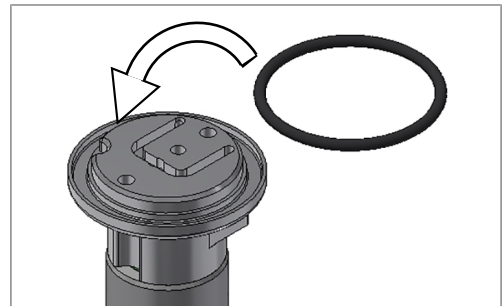

6. Applicare il nuovo adattatore orientandolo secondo la tacca.

7. Avvitare e serrare l'adattatore.



8. Eseguire il Carebox test [Test di funzionamento Carebox].

Istruzioni di installazione dell'adattatore per attacco Midwest (foro 4/5)

1. Girare il dado di raccordo e l'anello di sicurezza dell'adattatore con lo sblocco nella posizione del raccordo a vite.



2. Avvitare e serrare l'adattatore.

Istruzioni di installazione dell'adattatore M8 x 1, eccentrico

1. Serrare la parte inferiore dell'adattatore.

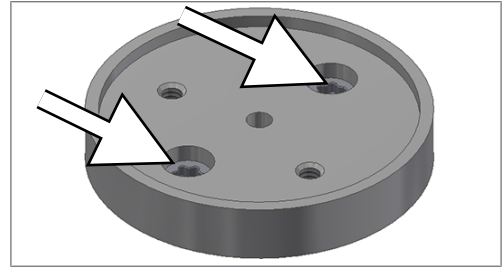

2. Controllare che l'o-ring nella parte superiore dell'adattatore sia presente e, se manca, applicarlo.

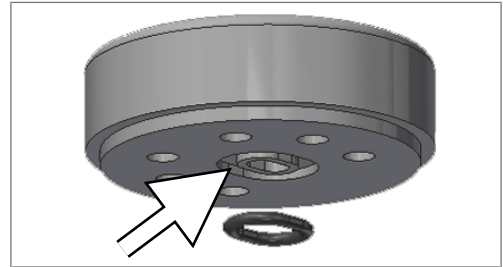

3. Avvitare la parte superiore su quella inferiore.

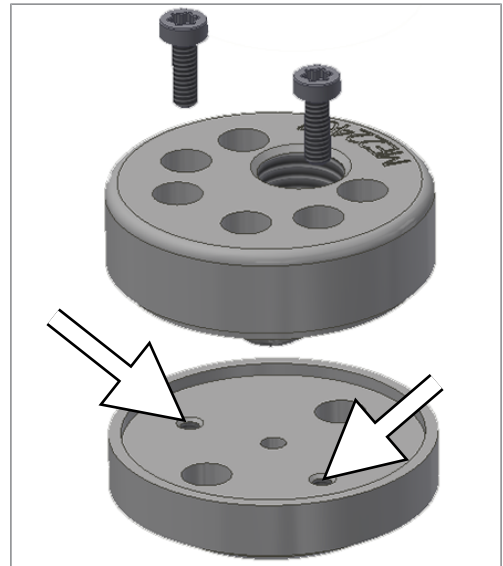

4. Avvitare l'adattatore per lo strumento.



5 Dispositivo di misura

Uso conforme

Articolo	Cod. art.
Dispositivo di misura	ME21273

Il dispositivo di misura serve per verificare il funzionamento del Carebox e dei relativi canali di alimentazione nel Careclave 618. Serve per il **Carebox test** [Test di funzionamento Carebox] e deve essere utilizzato unitamente al Carebox.



NOTA

Per maggiori dettagli sull'uso consultare il manuale di istruzioni Careclave.

Descrizione

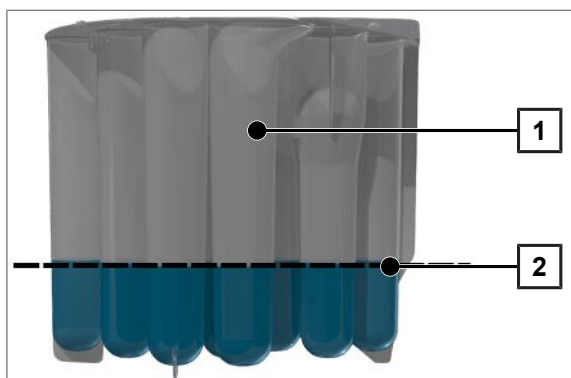

- 1 Dispositivo di misura
- 2 Tacca del livello minimo

Manutenzione

Il dispositivo di misura non richiede manutenzione.

Dati tecnici

Caratteristica	Valore
Resistenza termica	fino a 100°C
Non sterilizzabile	

6 Rack di supporto per il carico della camera di sterilizzazione

Uso conforme dell'apparecchio

I rack di supporto servono per riporre vassoi, box MELAstore o contenitori per sterilizzazione.

Istruzioni di sicurezza



Durante l'utilizzo degli accessori rispettare le seguenti istruzioni di sicurezza. Gli accessori vanno utilizzati esclusivamente per lo scopo indicato in queste istruzioni.

- Nell'estrarre i rack di supporto dall'autoclave fare attenzione a mantenerli perfettamente orizzontali. In caso contrario il carico può scivolare fuori.
- Fare attenzione che il rack di supporto non scivoli fuori inaspettatamente, mentre il rack di supporto viene caricato direttamente nell'autoclave o mentre si estrae separatamente il carico dall'autoclave.
- Non toccare mai con mani non protette il materiale sterilizzato, la camera di sterilizzazione, altre parti nella camera di sterilizzazione o la parte interna della porta. I componenti potrebbero essere caldi.
- Per rimuovere il materiale sterilizzato utilizzare strumenti ausiliari come forchetta di estrazione o guanti protettivi per evitare ustioni.

Utilizzo

Rispettare assolutamente anche le indicazioni per l'utilizzo dei rack di supporto nel manuale d'uso dell'autoclave.

Rack di supporto

I rack di supporto "Plus" sono dotati sui bordi di clip di scorrimento. Questi proteggono la camera da graffi e facilitano l'inserimento o l'estrazione durante il carico e lo scarico. Nella fornitura dei rack di supporto sono presenti altri clip di scorrimento come articolo sostitutivo. Rimuovere la busta con le clip di scorrimento prima del primo utilizzo. Sostituire tempestivamente le clip di scorrimento in caso di usura visibile, vedere la sezione [Sostituzione delle clip di scorrimento](#) [► p. 17].

Rack di supporto C Plus

Cod. art. 81370

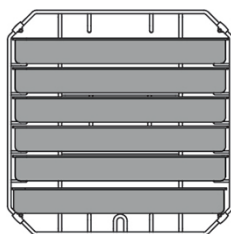
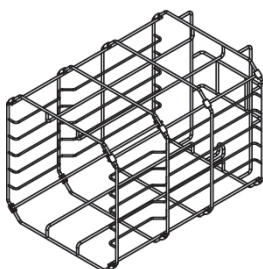

per 6 vassoi

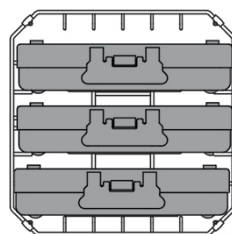

per 3 cassette per vassoi standard o
3 box MELAstore 100 (rack di supporto
ruotato di 90°)

Rack di supporto D Plus

Cod. art. 82640

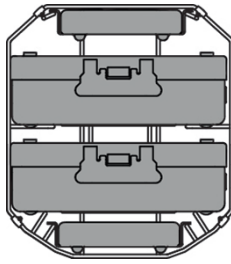
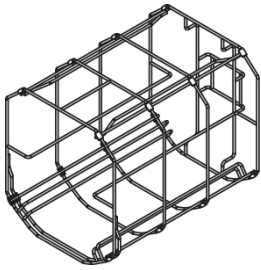

per 2 box MELAstore 200 o 2 box MELAstore 100 e 2 vassoi stretti

Rack di supporto E Plus

Cod. art. 82400

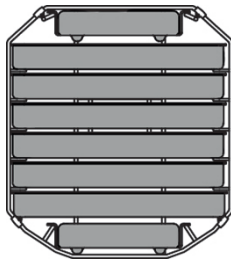
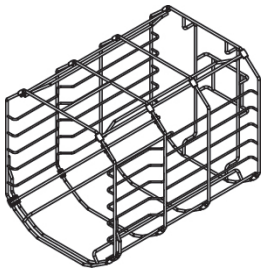

per 6 vassoi e 2 vassoi stretti

Rack di supporto F Plus

Cod. art. 82660

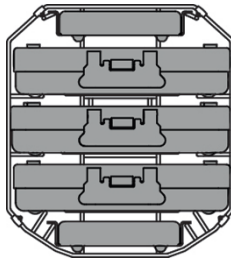
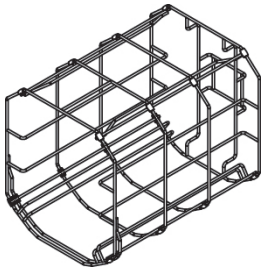

per 3 box MELAstore 100 e 2 vassoi stretti

Rack di supporto Careclave 4+2 vassoi

Cod. art. ME21778

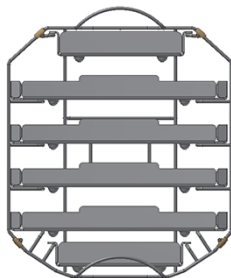
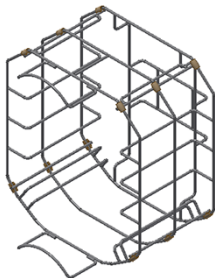

per 4 vassoi standard e 2 vassoi stretti

Rack di supporto Careclave 6+2 vassoi

Cod. art. ME22346

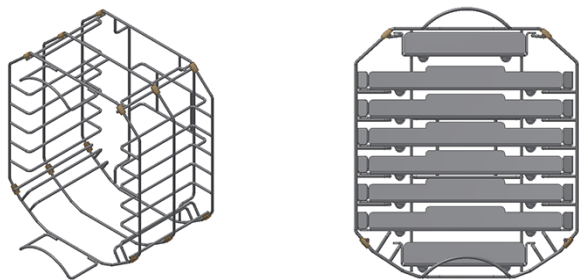

per 6 vassoi standard e 2 vassoi stretti

Pulizia e cura

Controllare sul rack di supporto per il carico **una volta a settimana** i depositi di sporco, incrostazioni o danni.

Se si constata la presenza di sporcizia, è bene togliere dalla camera di sterilizzazione i vassoi o le cassette ancora inseriti, compreso il relativo rack di supporto, sfilandoli. Dopodiché pulire le parti sporche.

Durante la pulizia del rack di supporto per il carico, vassoi, ecc. procedere come segue:

- Assicurarsi che la camera di sterilizzazione non sia bollente.
- usare un panno morbido e antipilling.
- impregnare il panno con alcol detergente o alcol chirurgico e cercare di eliminare lo sporco in questo modo, prima di utilizzare altri detergenti.
- usare detergenti senza aceto e senza cloro.
- Usare un detergente per metalli pregiati delicato e non abrasivo, con un pH fra 5 e 8, solo se lo sporco è resistente.
- Rimuovere qualsiasi residuo dai detergenti dopo la pulizia del rack di supporto.
- non usare oggetti duri come pagliette per pentole in metallo o spazzole d'acciaio.

Sostituzione delle clip di scorrimento

Nel caso singole clip di scorrimento dovessero presentare usura, queste possono essere sostituite come segue:

1. Rimuovere le clip di scorrimento vecchie sollevandole con attenzione con un piccolo cacciavite con intaglio. Fare attenzione a non danneggiare o graffiare i fili.
2. Premere la nuova clip di scorrimento nella stessa posizione sulla croce a filo sulla staffa metallica, fino a quando si incastra.

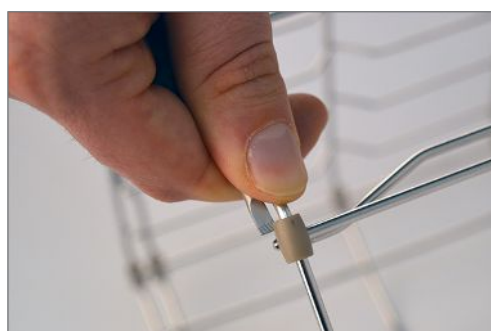

Accessori e ricambi

Accessori

Categoria	Articolo	Cod. art.
Rack di supporto	Rack di supporto C Plus per 6 vassoi o 3 box MELAstore 100	81370
	Rack di supporto D Plus per 2 box MELAstore 200 o 2 box MELAstore 100 e 2 vassoi stretti	82640
	Rack di supporto E Plus per 6 vassoi (standard) e 2 vassoi stretti	82400
	Rack di supporto F Plus per 3 box MELAstore 100 e 2 vassoi stretti	82660
	Rack di supporto Careclave 4+2 vassoi per 4 vassoi (corti) e 2 vassoi stretti (corti)	ME21778
	Rack di supporto Careclave 6+2 vassoi per 6 vassoi (corti) e 2 vassoi stretti (corti)	ME22346
Vassoi	Vassoi	00280
	Vassoi, stretti	01320
	Vassoio per rack di supporto Careclave 4+2 e 6+2	ME21774
	Vassoio stretto per rack di supporto Careclave 4+2 e 6+2	ME21776
Rastrelliera per buste	Rastrelliera per buste	22410
Contenitori per sterilizzazione con filtri di carta monouso a norma EN 868-8	15K (18 x 12 x 4,5 cm)	01151
	15M (35 x 12 x 4,5 cm)	01152
	15G (35 x 12 x 8 cm)	01153
	17K (20 x 14 x 5 cm)	01171
	28M (32 x 16 x 6 cm)	01284
	28G (32 x 16 x 12 cm)	01285
Sistema MELAstore	Tray MELAstore 50 (18 x 11,8 x 3 cm)	01180
	Tray MELAstore 100 (27,5 x 17,6 x 3 cm)	01181
	Tray MELAstore 200 (27,5 x 17,6 x 4,3 cm)	01182
	Box MELAstore 100 (31,2 x 19 x 4,6 cm)	01191
	Box MELAstore 200 (31,2 x 19 x 6,5 cm)	01192

Ricambi

Categoria	Articolo	Cod. art.
Rack di supporto "Plus"	Clip di scorrimento per rack di supporto Plus, 10 pezzi	81235

7 Smaltimento

Gli accessori non vanno mai smaltiti nei rifiuti domestici. Smaltire gli accessori secondo le norme. Osservare le disposizioni vigenti per lo smaltimento di rifiuti potenzialmente contaminati.



MELAG Medizintechnik GmbH & Co. KG

Geneststraße 6-10
10829 Berlin
Germany

Email: info@melag.com
Web: www.melag.com

Istruzioni originali

Responsabile dei contenuti: MELAG Medizintechnik GmbH & Co. KG
Soggetto a modifiche tecniche

Il vostro rivenditore autorizzato